

Anlage 1 zur LTA 07-005

Aufhängung der Haupttragegurt

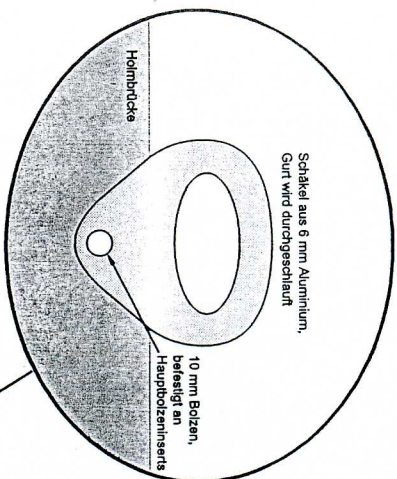

Vertiegung der Gurte in der Schale

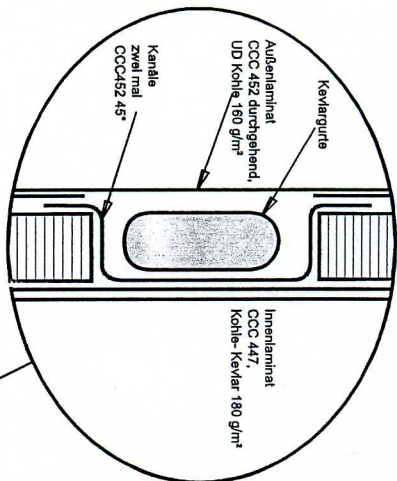

Lagerung des Schirms

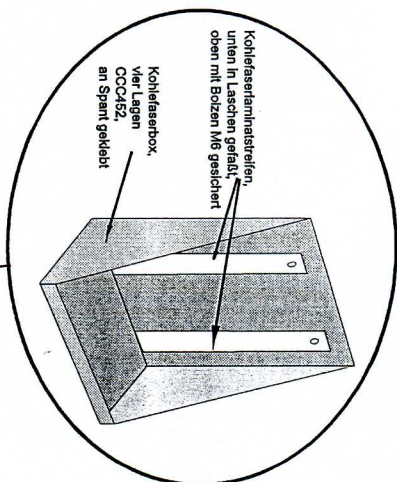

Aufhängung bei geöffnetem Schirm

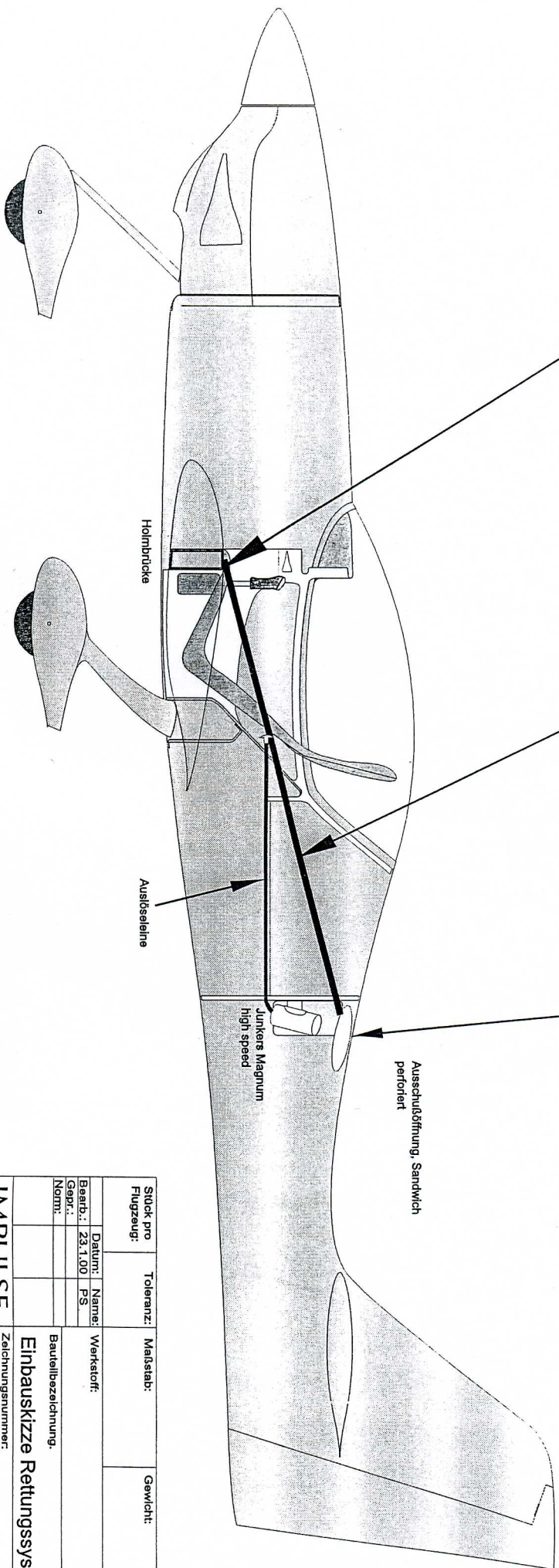
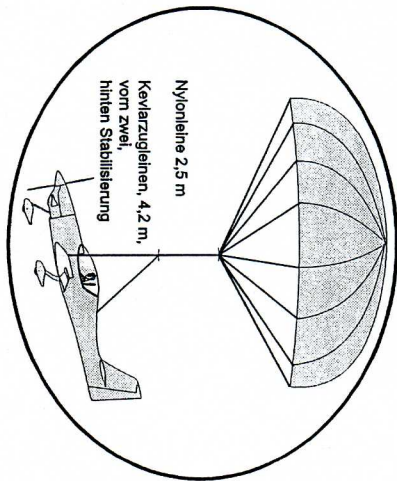

Stück pro Flugzeug:	Toleranz:	Maßstab:	Gewicht:
---------------------	-----------	----------	----------

Datum:	Name:	Werkstoff:
--------	-------	------------

Bearb.:	23.1.00	PS
---------	---------	----

Gepr.:		
--------	--	--

Normt.:		
---------	--	--

Einbauskizze Rettungssystem

Zeichnungsnummer:

IMPULSE Aircraft